

ZESTAW POMP II\*

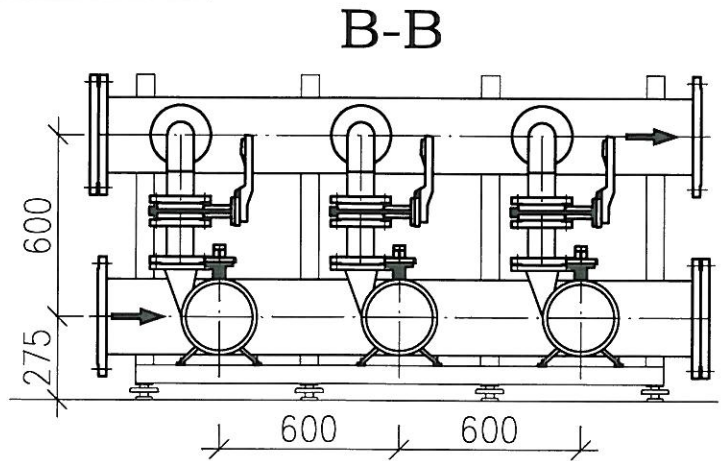

RZUT

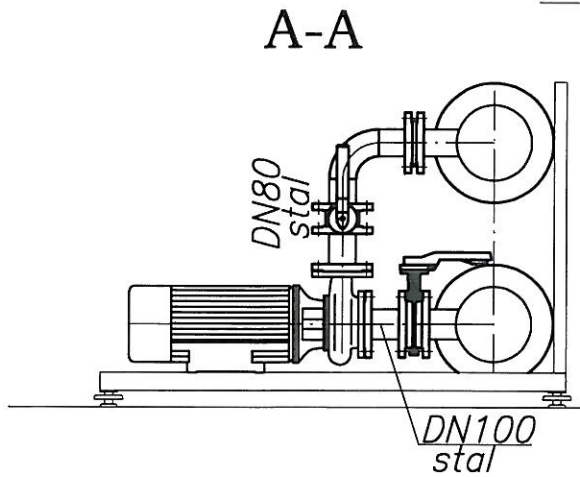
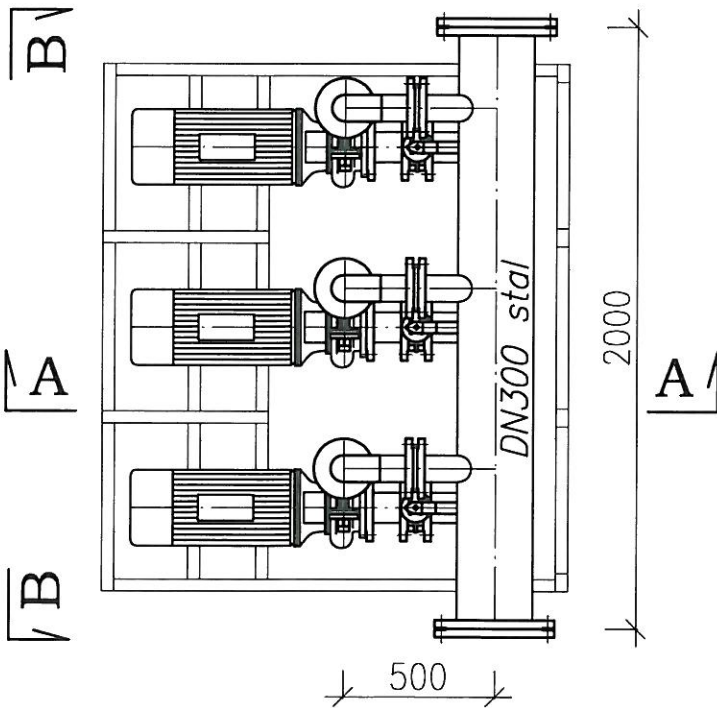

**Zestaw pomp II°**  
**3 x 80PJM/190**

- wydajność -  $Q = 3 \times 85,0 \text{ m}^3/\text{h}$
- wysokość podnoszenia  $H = 35 \text{ msw}$
- moc  $N = 3 \times 11,0 \text{ kW}$
- kolektor ssawny - DN250 mm
- kolektor tłoczny - DN250 mm
- producent zestawu  
firma FUNAM sp. z o.o.

ul. Mokronoska 2 52-407 WROCLAW tel/fax 364 37 57 funam@funam.pl		www.funam.pl	
<b>FUNAM</b> ®		Spółka z o. o.	
Projektant	inż. H. Sobociński	nr upr 341/76/Wwm	podpis
Opracowała	mgr inż. M. Lzydorski	-	podpis
Sprawdził	mgr inż. L. Majek	nr upr 60/00/DUW	podpis
Zadanie <b>ZUW PIOTRKÓW KUJAWSKI</b>			skala <b>1:25</b>
Tytuł rysunku <b>ZESTAW POMP II*</b>			rys. nr 21/T stadium P.W.
Inwestor Urząd Miasta i Gminy Piotrków Kujawski ul. Kościelna 1, 88-230 Piotrków Kujawski			data III. 2008